

TheraMart



EN

INSTRUCTION MANUAL

Air massage chair TheraLift Royal

ES

MANUAL DE INSTRUCCIONES

Sillón con masaje de aire TheraLift Royal

PT

MANUAL DE INSTRUÇÕES

Poltrona com Massagem de Ar TheraLift Royal

Welcome.....	2
1. ASSEMBLY INSTRUCTIONS – SINGLE MOTOR.....	2
2. REMOTE CONTROL – SINGLE MOTOR HANDSET.....	3
POSITIONING YOUR CHAIR.....	3
GETTING SEATED.....	4
SAFE SEATING POSITION.....	4
HAZARD AREAS.....	5
3. UPHOLSTERY CARE & MAINTENANCE.....	5
4. GENERAL TROUBLE-SHOOTING GUIDE.....	6
Chair will not lift.....	6
ENGINEER’S CHECK LIST.....	7
DISPOSAL & RECYCLING.....	8
TECHNICAL SPECIFICATION.....	8
5. GUARANTEE INFORMATION.....	8
12 Month Guarantee.....	8
Exclusions & Limitations.....	9
Bienvenida.....	10
1. INSTRUCCIONES DE MONTAJE – MOTOR ÚNICO.....	11
2. CONTROL REMOTO – AURICULAR DE MOTOR ÚNICO.....	11
POSICIONAMIENTO DE SU SILLÓN THERALIFT ROYAL.....	12
SENTARSE.....	13
POSICIÓN DE ASIENTO SEGURA.....	13
ÁREAS DE PELIGRO.....	14
3. CUIDADO Y MANTENIMIENTO DE LA TAPICERÍA.....	14
4. GUÍA GENERAL DE SOLUCIÓN DE PROBLEMAS.....	16
LISTA DE VERIFICACIÓN DEL INGENIERO.....	17
ELIMINACIÓN Y RECICLAJE.....	18
ESPECIFICACIÓN TÉCNICA.....	18
5. INFORMACIÓN DE GARANTÍA.....	18
Bem-vindo.....	20
1. INSTRUÇÕES DE MONTAGEM – MOTOR ÚNICO.....	20
2. CONTROLE REMOTO – CONTROLE DE MOTOR ÚNICO.....	21
POSICIONAMENTO DA SUA POLTRONA THERALIFT ROYAL.....	22
SENTAR-SE.....	22
POSIÇÃO DE ASSENTO SEGURA.....	23
ÁREAS DE PERIGO.....	23
3. CUIDADO E MANUTENÇÃO DO ESTOFADO.....	24
4. GUIA GERAL DE SOLUÇÃO DE PROBLEMAS.....	25
LISTA DE VERIFICAÇÃO DO ENGENHEIRO.....	26
DESCARTE E RECICLAGEM.....	27
ESPECIFICAÇÃO TÉCNICA.....	27
5. INFORMAÇÕES DE GARANTIA.....	28

ENGLISH

Welcome

Congratulations on the purchase of your new TheraLift Royal Chair.

We have combined cutting-edge technology with attractive design to create the most comfortable TheraLift Royal Chair available. Provided your chair is maintained and operated in accordance with this manual, it should last for many years and will assist you, with comfort, when sitting or rising to stand.

The positioning of a recliner chair is important. The moving parts must not be obstructed by walls or other objects. The optimum distance from walls or furniture is set out in this manual; however, should you require any assistance, please contact our Customer Services Department on info@theramart.com.

Please read this manual thoroughly before using your chair. If you have any doubts about warnings or instructions, or do not understand the controls, contact our Customer Services Department via the contact details above for a full explanation.

If you think your chair may be damaged, do not use it and contact us for advice.

We suggest that you keep this manual in a safe place. It contains essential information regarding the operation of your TheraLift Royal Chair.

1. ASSEMBLY INSTRUCTIONS – SINGLE MOTOR

- a) Remove all packaging from the chair base unit and backrest. Carefully unpack all other items and ensure all parts are there.
- b) Slide the backrest into the base using the guides on the sides of the backrest. When the base unit's protruding prongs are in the guides on either side of the backrest, push down on the backrest to 'click' this into place.

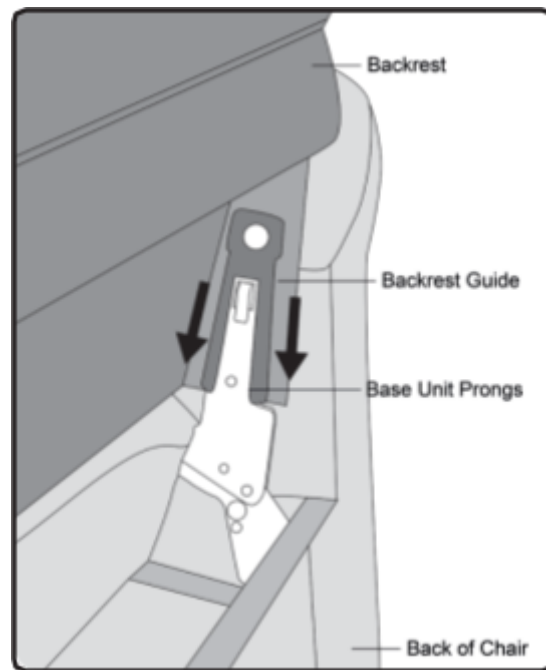
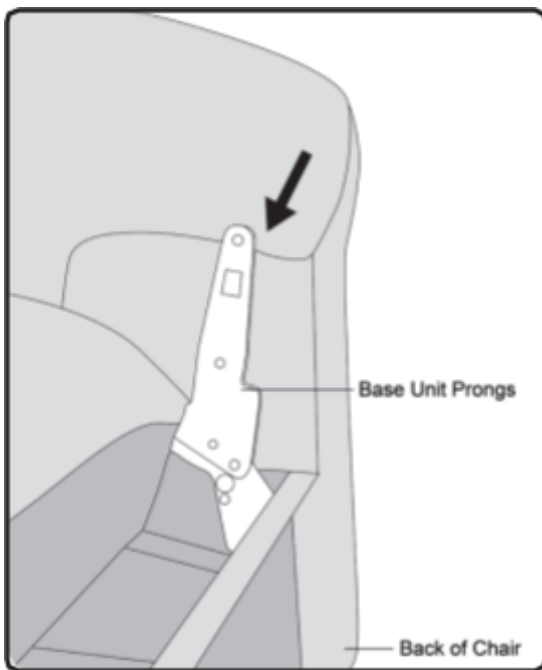

- c) Check that the handset is plugged into the motor. If not, connect as per diagram below.

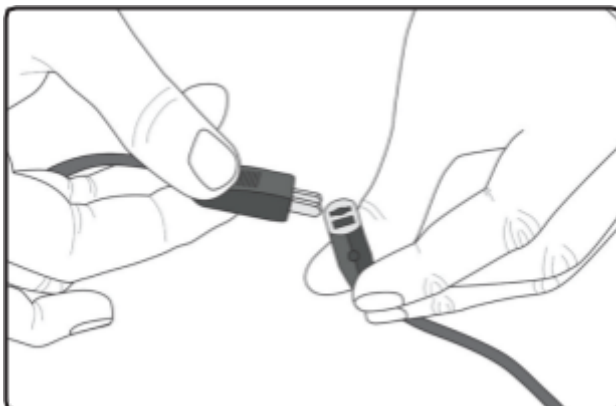

Cable Functions

1. Small Black: Power
2. Red: Heat
3. White: Massage
4. Large Black: Heat & Massage Handset

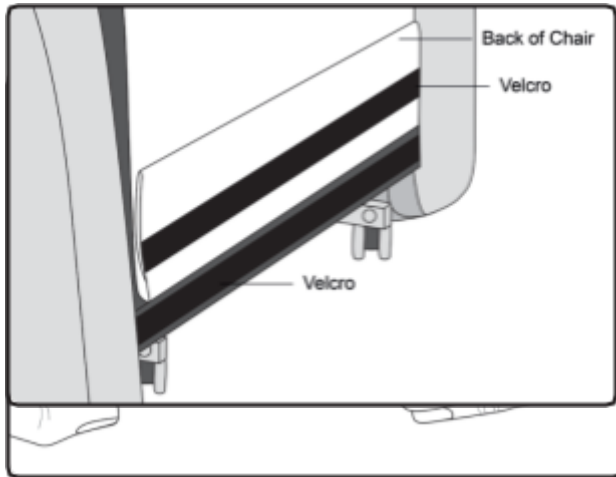

d) Seal fabric from the bottom of the backrest to the base of the chair using the Velcro strips.

e) Move the chair to the desired position within the room (see section on 'Positioning Your Chair'), then put your feet up, relax, and enjoy!

2. REMOTE CONTROL – SINGLE MOTOR HANDSET

There are various types of hand controls depending upon the model of chair you have chosen. Before using the controls, please read this important information.

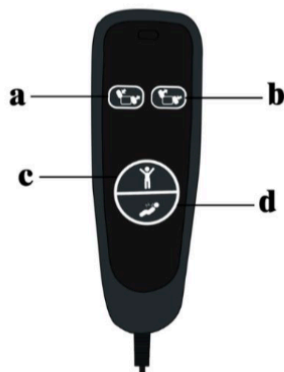

a Open Footrest/
Lowers Backrest/
Lowers Chair

b Closes Footrest/
Lifts Backrest/
Lift Chair

Push the **a** button and the chair will rise and automatically stop. Push the **b** button and the chair will lower. When the chair reaches the sitting position, it will automatically go into the recline position. If you continue to press this button, the backrest will lower, and the footrest will rise. The chair will automatically stop. To stop the chair at any time, simply release the button that is being pressed.

Push the **c** button to open Air Massage Mode 1.

Push the **d** button to open Air Massage Mode 2.

The massage timer is 15 minutes, and the massage will end automatically after the timer is reached.

When adjusting the chair lift or recliner during the massage, the airbag action will stop temporarily. After the tilt operation is completed, the airbag will continue to work.

Warning! Never press both buttons together as this will damage your chair.

Warning! All handsets are fitted with a Quick Release cable connection (located in the pocket of your chair) that enables the handset to be removed if faulty, or if you wish to prevent unauthorized use of your chair. Take care when reconnecting the handset to ensure the locking cap is in place and the cable is secure.

Please Note: Do not expose the handset to heat. This may cause the rubber to break down.

POSITIONING YOUR CHAIR

If you wish to move the chair for cleaning or for a more comfortable position, please follow the instructions below. Remember to position a telephone within reach so you can call for help in an emergency.

- Make sure there is enough space behind the headrest for it to fully recline. If the backrest hits an object such as a wall, it will damage the mechanism.
- Beware of trip hazards when positioning the power lead. A lead protector should be used where it is exposed.
- Level the chair by adjusting the feet.
- If the pile of the carpet is thick, ensure that the footrest does not catch on the carpet. If it does, raise the chair by using the foot adjusters.
- Before using your chair, ensure that the cable appears undamaged, and it does not pose a trip hazard.
- Ensure all cables are clear of the mechanism and that the chair isn't situated on top of any cables prior to use.

GETTING SEATED

Before you operate the controls, ensure that children and pets will not be trapped, and that the chair is not obstructed in any way.

- Stand close to the chair – press the UP/RISE button on the remote control and raise the chair to a comfortable height.
- Position yourself in the center of the chair, ensure you are stable, then reach back until you feel both armrests. Then lower yourself into the seat.
- Once you are supported by the chair, press the DOWN/LOWER button, and lower yourself to a sitting position. When the chair has stopped moving, release the button.

Warning! Always ensure that the castors (if fitted) are in the correct position before getting in or out of the chair.

Warning! When the chair is in the raised position, do not drop heavily onto it but lower yourself gently. A severe impact could damage the mechanism.

SAFE SEATING POSITION

The chair is a lifting device, and it is important that you are positioned correctly in the chair when rising and lowering. If the correct body position is not maintained, there is a risk of injury or damage to the chair. The central position should be used either in the standing or sitting mode.

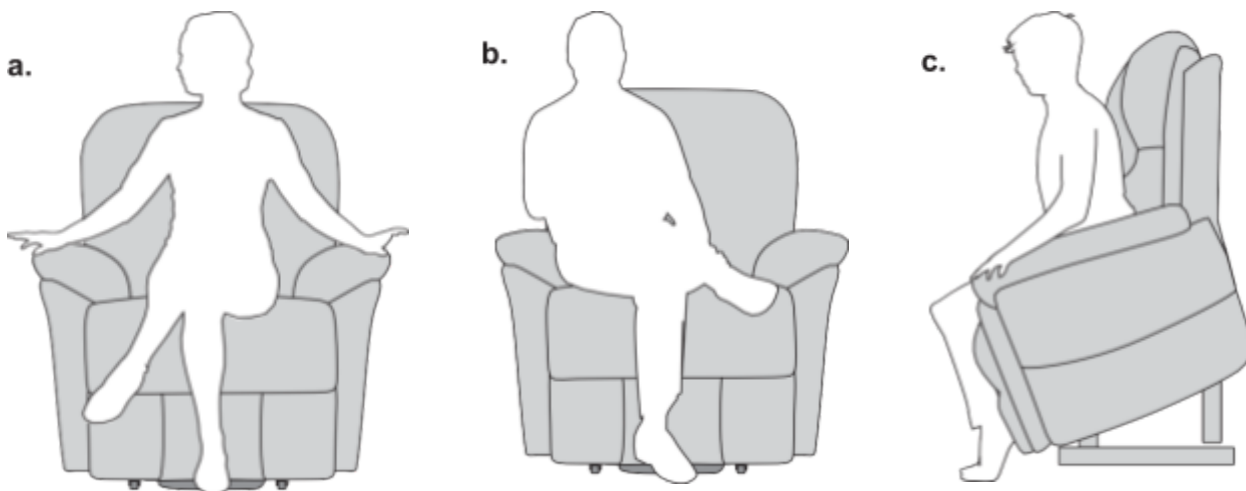

A. Correct position: Sit centrally with arms on the chair.

B. Incorrect position: This will place excessive strain on the mechanism, plus the body is unstable.

C. Using the chair to stand:

- Press the UP/RISE button, and the chair will raise. Remember to keep in the central position in the chair.
- When you have reached a position which is easy for you to stand or get out of the chair, release the button.
- Press the DOWN/LOWER position to lower the chair back to its conventional position.
- Store the control in the pouch provided.

If you are not using the chair, it should not be left in the UP or RECLINED position. When the chair is in the sitting position, it can, of course, be used as a normal piece of furniture.

Warning! Before operating the controls, ensure that children and pets will not be trapped and that the chair is not obstructed in any way. Do not attempt to get out of the chair with the footrest in the raised position – the mechanism may be damaged by putting too great a weight on it.

HAZARD AREAS

Warning! When the chair and footrest are raised, keep the indicated areas clear of pets, children, bags, or any obstruction. Always ensure that cables or tubes are not trapped in any part of the moving mechanism. When positioning supporting medical devices, make sure they cannot be damaged by the movement of the chair, or displaced in such a way to result in damage to cables or tubes.

3. UPHOLSTERY CARE & MAINTENANCE

Caring for Leather & Bonded Leather Upholstery

- Do not overexpose leather or bonded leather to sunlight.

- Leather and bonded leather furniture must be properly cleaned to keep free of dust and dirt. Please dust frequently and occasionally wipe over with a damp, soft cloth. Let the furniture dry thoroughly before use.
- Never use a colored cloth to clean leather or bonded leather. Color may transfer from the cloth to the furniture.
- Never use any type of harsh cleaner – especially alcohol-based products.

Spots & Spills

- Blot excess liquid immediately with a clean absorbent cloth or sponge. If necessary, use clear, lukewarm water and gently wipe the spill. Dry with a clean cloth and allow to air dry. Do not dry wet areas with hair dryers, etc.

Stubborn Spots & Stains

- For most leather or bonded leather furniture, use a mild solution, such as Neutrogena or Ivory liquid soap, with lukewarm water on a soft cloth. Always clean a small hidden sample area first and clean gently (no firm pressure).
- After cleaning, rinse and dry naturally. For natural leather, blot excess liquid immediately with a clean absorbent cloth. Stains should disappear eventually.

Do Not Use

- Saddle soaps, oils, abrasive cleaners, soaps, furniture polish, oils, varnish, or ammonia water should not be used on leather or bonded leather. The leather has already been permanently preserved in the tanning process and needs no maintenance other than the simple cleaning recommended.

Note: Please be aware that certain household chemicals and personal care products can have an adverse effect on the leather. This includes the products listed above and hair preparations, some skincare preparations, room sprays, etc., plus some strong medications.

Cleaning Fabric Upholstery

- In all cases, remove excess spillage immediately using a clean white absorbent cloth or paper roll. Blot the stained area so that the fabric is as dry as possible. If the fabric is stained, use a damp cloth moistened with a diluted disinfectant cleaning agent. Clean a small hidden sample area first in case it discolors the fabric.

Warning! Always disconnect the chair from the mains before cleaning it, and do not reconnect it until you are sure it is completely dry. Never allow water to get into the electrics.

Maintenance: The chair is designed to be virtually maintenance-free, but we do advise that it is checked once every 12 months. Contact info@theramart.com - Customer Services to arrange a service. On no account should an unqualified person attempt any repairs or maintenance.

4. GENERAL TROUBLE-SHOOTING GUIDE

TheraLift Royal Chair will not lift

- Check the chair is plugged into an electrical outlet and that the outlet is switched on.
- Check the cable is not damaged. Check the fuse in the plug. Check the house fuse is in order. If fuses blow after being replaced, do not use the chair but unplug it and contact info@theramart.com - Customer Services.
- Continuous use of the chair mechanism over a short period will overheat the motor. This will trip the safety switch, and the chair will not work. Wait for 10 to 15 minutes, and the switch will reset. The chair will now operate again. If it fails to operate, contact info@theramart.com - Customer Services.

Noises

- All motors hum and vibrate slightly; this is normal. There are many moving parts, and you may hear noises when operating the chair. However, if the noise is excessive, contact info@theramart.com - Customer Services.

Motor hums but will not lift

- Contact info@theramart.com - Customer Services as there could be a mechanical failure.

Motor keeps running and will not shut off

- Turn off the power and contact info@theramart.com - Customer Services.

Hot smells or smoke

- Disconnect the chair by unplugging at the mains, take fire safety precautions, and contact info@theramart.com - Customer Services.

Warning! If you are uncertain about your chair and the way it is working, unplug it and contact info@theramart.com - Customer Services.

ENGINEER'S CHECK LIST

Warning! Always disconnect the chair from the mains before disassembling to avoid an electrocution hazard.

Warning! Springs can cause injury. Be aware that the exposed parts of the mechanism may move quickly and trap fingers or limbs.

- Inspect all wiring and connections in the transformer/mains unit and remote control.
- Check mechanism is working correctly and is level when raising/lowering.
- Ensure the chair is on level ground and the feet are adjusted correctly.
- Check the footrest does not touch the carpet or rug as it retracts.
- Check there are no signs of spillage on the chair – if contamination is suspected, inspect the electrical system below the seat.
- Check whether the seat cushion is worn on one side – this indicates the incorrect positioning of the person when raising/lowering.
- Check the motor is quiet.
- Check the runners are lubricated and running true.
- If there is stickiness of the mechanism when operating, this could indicate damaged bearings.
- Ensure nothing has been left down the sides of the armrests which may cause the chair to jam.
- Check that there are no obstructions under the chair. Check the functioning of the Hazard Sensor system (if fitted).
- If the backrest is marked, this indicates that the chair has been in contact with a wall or obstruction.
- If the chair is fitted with the heating and massage option, check the safety of the electrical system before checking for correct functioning. Check for any cable damage and signs of overheating and replace parts as necessary.
- Check all functions of the remote control work correctly, including the battery backup. Replace the backup batteries with those meeting the specification.
- Before signing off the maintenance check, correct all deficiencies, replacing covers and parts as necessary.

DISPOSAL & RECYCLING

When you dispose of your TheraLift Royal Chair, contact your local waste disposal agency for advice. The chair must be disposed of in accordance with the local and national statutory regulations.

TECHNICAL SPECIFICATION

Weight limits of the range are shown below. Do not exceed these limits either by the weight of the person or by having pets, children, or other items on your lap when operating the chair.

For battery backup, use two high-quality batteries such as Duracell Plus 9V Alkaline MN 1604 or equivalent.

Weight Limit in kg	Weight Limit in st	Footrest Weight Limit in kg
150 kg	19 st 6 lbs	25 kg

5. GUARANTEE INFORMATION

12 Month Guarantee

TheraMart guarantees its products against defects in materials and workmanship under normal use for a period of one year from the date of purchase by the original retail purchaser (the 'Guarantee Period'). If a defect arises and a valid claim is received within the Guarantee Period, at its discretion, the Company may:

- Repair the defect at no charge, using new or replacement parts, functionally equivalent to the original product; or
- Replace the defective part with a new part or a part that is either the same as, or functionally equivalent to, the original part.
- Replace the product with a new product which is the same as, or at least functionally equivalent to, the original product; or
- Refund the purchase price of the product.

A replacement product or part assumes there is time remaining on the Guarantee Period of the original product or the new claim is no longer than 30 days from the date of the previous replacement or repair, whichever provides longer coverage. When a product or part is exchanged, any replacement item becomes the property of the consumer, and the replaced item becomes the Company's property. When a refund is given, the product for which the refund is provided must be returned to the company and becomes the company's property.

Exclusions & Limitations

The Guarantee does not apply to the following:

- Damage caused by accident, abuse, misuse, flood, fire, earthquake, or other external cause.

- Damage caused by operating the product outside the permitted or normal use of the product.
- Damage caused to products that were not operated, maintained, or serviced in accordance with the Owner's Manual.
- To a product or part that has been modified or repaired otherwise than in accordance with the Owner's Manual or with the express written authority of the Company; or
- To normal wear or tear, normal maintenance, service, or periodic adjustments necessitated by normal use.

In addition to the above, the Company shall be under no liability in respect of any defect arising from willful damage, negligence, or misuse.

The Guarantee only applies to the original purchaser and is non-transferable. Except in respect of death or personal injury caused by the Company's negligence, the Company shall not be liable by reason of any representation (unless fraudulent), or any implied warranty, condition, or other term, or any duty at common law or under the terms of the Guarantees, for any indirect, special, or consequential loss or damage (whether for loss of profit or otherwise), costs, expenses, or other claims for compensation whatsoever (whether caused by the negligence of the Company or its employees or otherwise) which arise out of or in connection with the supply of the product(s) or their use or resale, and the entire liability of the Company under or in connection with the products and the Guarantees, shall not exceed the price paid for the products.

Any descriptions, specifications, samples, models, bulletins, or similar materials used in connection with the sale of products by the Company are only for information and should not be construed as warranties.

The consumer's statutory rights are not affected by the Guarantee.

ESPAÑOL

Bienvenida

Felicidades por la compra de su nuevo Sillón TheraLift Royal.

Hemos combinado tecnología de vanguardia con un diseño atractivo para crear el Sillón TheraLift Royal más cómodo disponible. Siempre que su Sillón TheraLift Royal se mantenga y opere de acuerdo con este manual, debería durar muchos años y le ayudará, con comodidad, al sentarse o levantarse para ponerse de pie.

La ubicación de un Sillón TheraLift Royal reclinable es importante. Las partes móviles no deben ser obstruidas por paredes u otros objetos. La distancia óptima de las paredes o muebles se detalla en este manual; sin embargo, si necesita alguna asistencia, por favor contacte con nuestro Departamento de Servicio al Cliente en info@theramart.com.

Por favor, lea este manual completamente antes de usar su Sillón TheraLift Royal. Si tiene alguna duda sobre advertencias o instrucciones, o no entiende los controles, contacte con nuestro Departamento de Servicio al Cliente a través de los detalles de contacto anteriores para una explicación completa.

Si cree que su Sillón TheraLift Royal puede estar dañado, no lo use y contáctenos para recibir asesoramiento.

Sugerimos que guarde este manual en un lugar seguro. Contiene información esencial sobre el funcionamiento de su Sillón TheraLift Royal.

1. INSTRUCCIONES DE MONTAJE – MOTOR ÚNICO

- a) Retire todo el embalaje de la unidad base del Sillón TheraLift Royal y del respaldo. Desempaque cuidadosamente todos los demás elementos y asegúrese de que todas las piezas estén presentes.
- b) Deslice el respaldo en la base utilizando las guías en los lados del respaldo. Cuando los salientes de la unidad base estén en las guías a ambos lados del respaldo, presione hacia abajo el respaldo para que ‘encaje’ en su lugar.

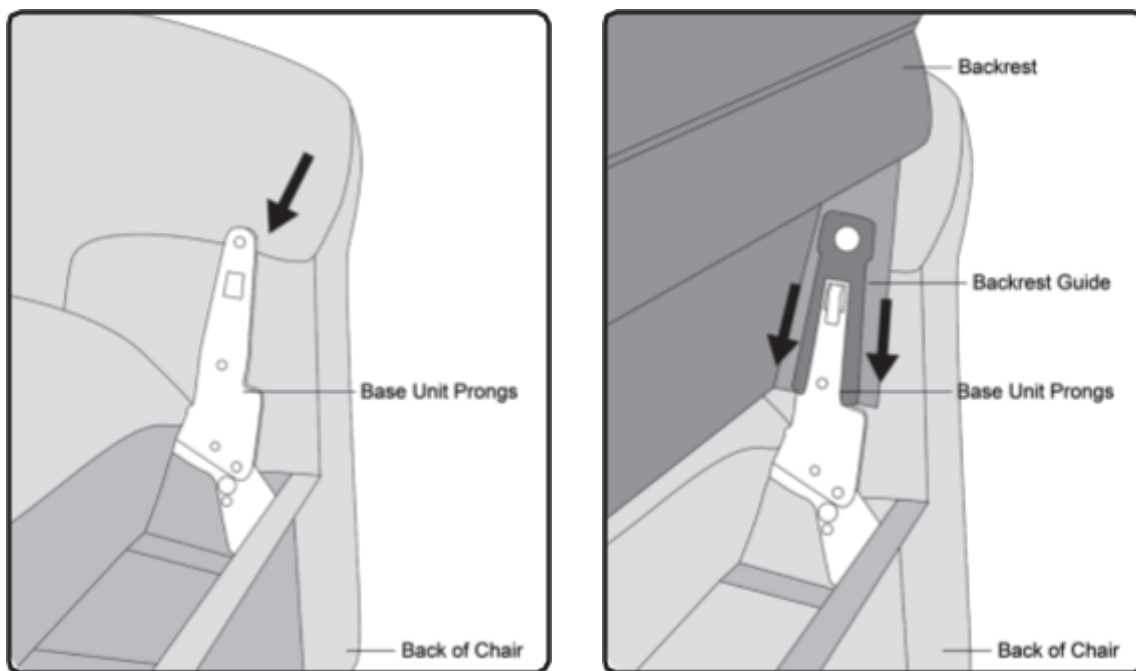

- c) Verifique que el control esté conectado al motor. Si no lo está, conéctelo según el diagrama a continuación.

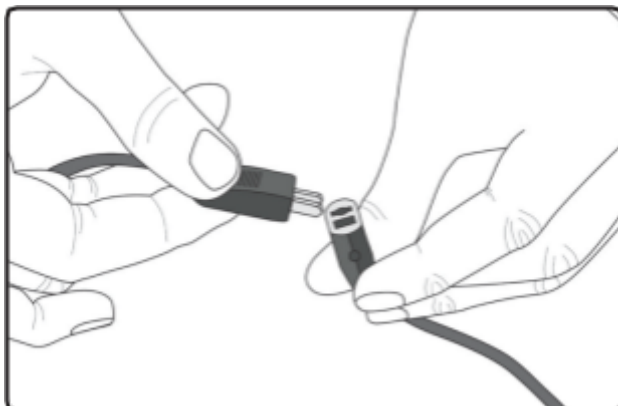

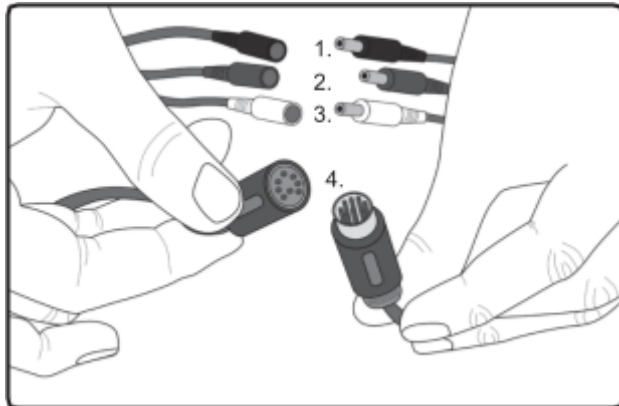

Funciones de los cables

1. Negro pequeño: Alimentación
2. Rojo: Calefacción
3. Blanco: Masaje
4. Negro grande: Control de Calefacción y Masaje

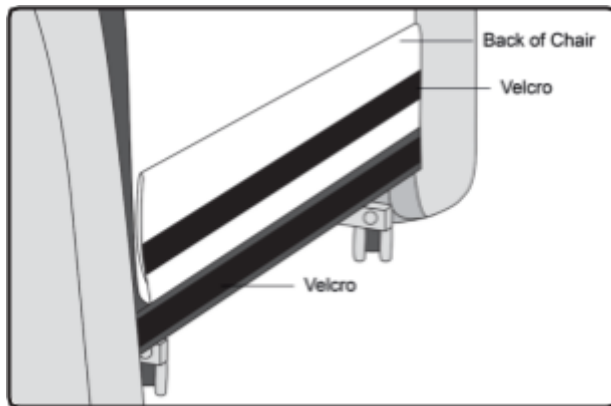

- d) Selle la tela desde la parte inferior del respaldo hasta la base del Sillón TheraLift Royal utilizando las tiras de velcro.
- e) Mueva el Sillón TheraLift Royal a la posición deseada dentro de la habitación (consulte la sección sobre 'Posicionamiento de su Sillón TheraLift Royal'), luego levante los pies, relájese y disfrute.

2. CONTROL REMOTO – CONTROL DE MOTOR ÚNICO

Existen varios tipos de controles manuales dependiendo del modelo de Sillón TheraLift Royal que haya elegido. Antes de usar los controles, lea esta información importante.

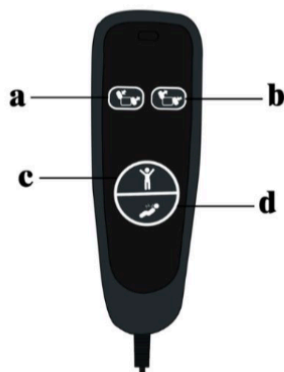

a Open Footrest/
Lowers Backrest/
Lowers Chair

b Closes Footrest/
Lifts Backrest/
Lift Chair

Presione el botón **a** y el Sillón TheraLift Royal se elevará y se detendrá automáticamente.

Presione el botón **b** y el Sillón TheraLift Royal descenderá. Cuando el Sillón TheraLift Royal alcance la posición de sentado, pasará automáticamente a la posición de reclinación. Si continúa presionando este botón, el respaldo descenderá y el reposapiés se elevará.

El Sillón TheraLift Royal se detendrá automáticamente.

Para detener el Sillón TheraLift Royal en cualquier momento, simplemente suelte el botón que se está presionando.

Presione el botón **c** para activar el Modo de Masaje de Aire 1.

Presione el botón **d** para activar el Modo de Masaje de Aire 2.

El temporizador de masaje es de 15 minutos, y el masaje finalizará automáticamente una vez que se alcance el tiempo.

Cuando ajuste la elevación o reclinación del Sillón TheraLift Royal durante el masaje, la acción de la bolsa de aire se detendrá temporalmente. Una vez completada la operación de inclinación, la bolsa de aire continuará funcionando.

¡Advertencia! Nunca presione varios botones a la vez porque puede dañar su sillón.

¡Advertencia! Todos los controles están equipados con una conexión de cable de liberación rápida (ubicada en el bolsillo de su Sillón TheraLift Royal) que permite retirar el control si está defectuoso o si desea evitar el uso no autorizado de su Sillón TheraLift Royal. Tenga cuidado al reconectar el control para asegurarse de que la tapa de bloqueo esté en su lugar y el cable esté seguro.

Nota: No exponga los cables o el control al calor. Esto puede causar que se deteriore.

POSICIONAMIENTO DE SU SILLÓN THERALIFT ROYAL

Si desea mover el Sillón TheraLift Royal para limpiar o para una posición más cómoda, siga las instrucciones a continuación. Recuerde colocar un teléfono al alcance para que pueda pedir ayuda en caso de emergencia.

- Asegúrese de que haya suficiente espacio detrás del reposacabezas para que el Sillón TheraLift Royal se recline completamente. Si el respaldo golpea un objeto como una pared, dañará el mecanismo.
- Tenga cuidado con los riesgos de tropiezo al posicionar el cable de alimentación. Se debe usar un protector de cables donde esté expuesto.

- Nivele el Sillón TheraLift Royal ajustando las patas.
- Si su alfombra es gruesa, asegúrese de que el reposapiés no se enganche en la alfombra. Si lo hace, eleve el Sillón TheraLift Royal usando los ajustadores de patas.
- Antes de usar su Sillón TheraLift Royal, asegúrese de que el cable no esté dañado y que no represente un riesgo de tropiezo.
- Asegúrese de que todos los cables estén libres del mecanismo y que el Sillón TheraLift Royal no esté ubicado sobre ningún cable antes de usarlo.

SENTARSE

Antes de operar los controles, asegúrese de que los niños y las mascotas no queden atrapados y de que el Sillón TheraLift Royal no esté obstruido de ninguna manera.

- Párese cerca del Sillón TheraLift Royal – presione el botón SUBIR/ELEVAR en el control remoto y eleve el Sillón TheraLift Royal a una altura cómoda.
- Posiciónese en el centro del Sillón TheraLift Royal, asegúrese de estar estable, luego alcance hacia atrás hasta sentir ambos reposabrazos. Luego bájese al asiento.
- Una vez que esté apoyado por el Sillón TheraLift Royal, presione el botón BAJAR/DESCENDER y bájese a una posición de sentado. Cuando el Sillón TheraLift Royal haya dejado de moverse, suelte el botón.

¡Advertencia! Asegúrese siempre de que las ruedas (si están instaladas) estén en la posición correcta antes de entrar o salir del Sillón TheraLift Royal.

¡Advertencia! Cuando el Sillón TheraLift Royal esté en la posición elevada, no se siente pesadamente en él, sino bájese suavemente. Un impacto severo podría dañar el mecanismo.

POSICIÓN DE ASIENTO SEGURA

El Sillón TheraLift Royal es un dispositivo de elevación, y es importante que esté posicionado correctamente en el Sillón TheraLift Royal al elevarse y descender. Si no se mantiene la posición corporal correcta, existe el riesgo de lesiones o daños al Sillón

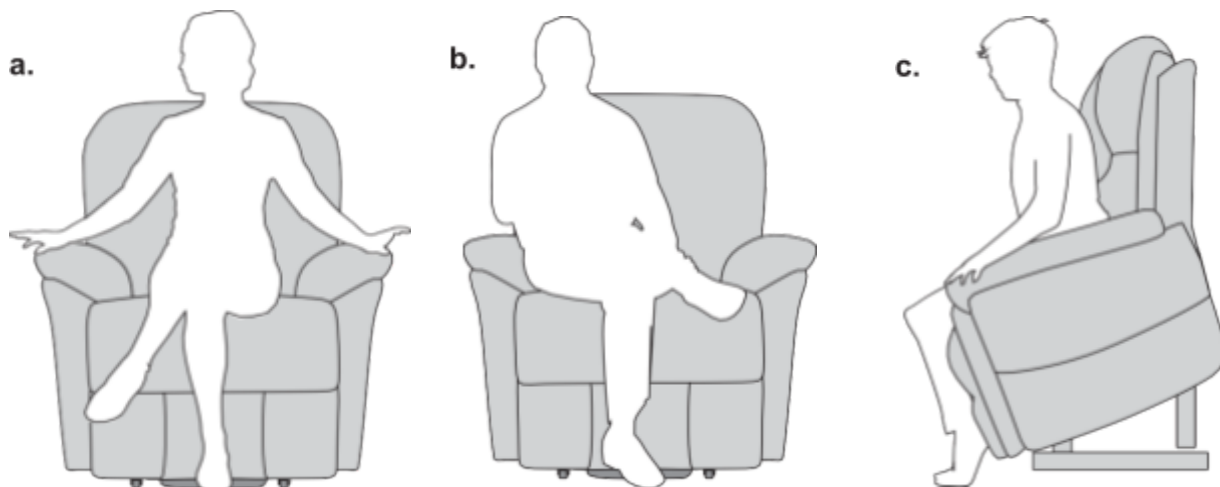

TheraLift Royal. La posición central debe usarse tanto en el modo de pie como de sentado.

- a. **Posición correcta:** Siéntese en el centro con los brazos en el Sillón TheraLift Royal.
 - b. **Posición incorrecta:** Esto ejercerá una tensión excesiva en el mecanismo, además de que el cuerpo estará inestable.
 - c. **Usar el Sillón TheraLift Royal para levantarse:**
 - Presione el botón SUBIR/ELEVAR y el Sillón TheraLift Royal se elevará. Recuerde mantenerse en la posición central en el Sillón TheraLift Royal.
 - Cuando haya alcanzado una posición que le facilite levantarse o salir del Sillón TheraLift Royal, suelte el botón.
 - Presione la posición BAJAR/DESCENDER para bajar el Sillón TheraLift Royal de nuevo a su posición convencional.
 - Guarde el control en la bolsa proporcionada.
- Si no está usando el Sillón TheraLift Royal, no debe dejarse en la posición ELEVADA o RECLINADA. Cuando el Sillón TheraLift Royal esté en la posición de sentado, por supuesto, puede usarse como un mueble normal.
- ¡Advertencia!** Antes de operar los controles, asegúrese de que los niños y las mascotas no queden atrapados y que el Sillón TheraLift Royal no esté obstruido de ninguna manera. No intente salir del Sillón TheraLift Royal con el reposapiés en la posición elevada – el mecanismo podría dañarse al soportar un peso excesivo.

ÁREAS DE PELIGRO

¡Advertencia! Cuando el Sillón TheraLift Royal y el reposapiés estén elevados, mantenga las áreas indicadas libres de mascotas, niños, bolsas o cualquier obstrucción. Asegúrese siempre de que los cables o tubos no queden atrapados en ninguna parte del mecanismo móvil. Cuando posicione dispositivos médicos de soporte, asegúrese de que no puedan dañarse por el movimiento del Sillón TheraLift Royal o desplazarse de manera que resulte en daños a los cables o tubos.

3. CUIDADO Y MANTENIMIENTO DE LA TAPICERÍA

Cuidado de la tapicería de cuero y cuero bonded

- No esponga el cuero o el cuero bonded a la luz solar excesivamente.
- Los muebles de cuero y cuero bonded deben limpiarse adecuadamente para mantenerse libres de polvo y suciedad. Por favor, quite el polvo con frecuencia y, ocasionalmente, limpie con un paño suave y húmedo. Deje que los muebles se sequen completamente antes de usarlos.
- Nunca use un paño de color para limpiar cuero o cuero bonded. El color puede transferirse del paño al mueble.
- Nunca use ningún tipo de limpiador agresivo, especialmente productos a base de alcohol.

Manchas y derrames

- Absorba el exceso de líquido inmediatamente con un paño absorbente limpio o una esponja. Si es necesario, use agua tibia y limpia y limpie suavemente el derrame. Seque con un paño limpio y deje secar al aire. No seque las áreas húmedas con secadores de pelo, etc.

Manchas y suciedad persistentes

- Para la mayoría de los muebles de cuero o cuero bonded, use una solución suave, como jabón líquido, con agua tibia en un paño suave. Siempre limpie primero una pequeña área oculta de muestra y limpie suavemente (sin ejercer presión firme).
- Después de limpiar, enjuague y seque naturalmente. Para cuero natural, absorba el exceso de líquido inmediatamente con un paño absorbente limpio. Las manchas deberían desaparecer eventualmente.

No usar

- Jabones de montura, aceites, limpiadores abrasivos, jabones, pulidores de muebles, aceites, barnices o agua con amoníaco no deben usarse en cuero o cuero bonded. El cuero ya ha sido preservado permanentemente en el

proceso de curtido y no necesita mantenimiento más allá de la limpieza simple recomendada.

Nota: Tenga en cuenta que ciertos químicos domésticos y productos de cuidado personal pueden tener un efecto adverso en el cuero. Esto incluye los productos mencionados anteriormente y preparados para el cabello, algunos preparados para el cuidado de la piel, aerosoles para ambientes, etc., además de algunos medicamentos fuertes.

Limpieza de tapicería de tela

- En todos los casos, retire el exceso de derrames inmediatamente usando un paño absorbente blanco limpio o un rollo de papel. Absorba el área manchada para que la tela esté lo más seca posible. Si la tela está manchada, use un paño húmedo humedecido con un agente de limpieza desinfectante diluido. Limpie primero una pequeña área oculta de muestra en caso de que decolore la tela.

¡Advertencia! Siempre desconecte el Sillón TheraLift Royal de la red eléctrica antes de limpiarlo y no lo vuelva a conectar hasta que esté completamente seco. Nunca permita que el agua entre en los componentes eléctricos.

Mantenimiento: El Sillón TheraLift Royal está diseñado para ser prácticamente libre de mantenimiento, pero recomendamos que se revise una vez cada 12 meses. Contacte a info@theramart.com - Servicio al Cliente para programar un servicio. Bajo ninguna circunstancia una persona no calificada debe intentar realizar reparaciones o mantenimiento.

4. GUÍA GENERAL DE SOLUCIÓN DE PROBLEMAS

El Sillón TheraLift Royal no se eleva

- Verifique que el Sillón TheraLift Royal esté conectado a un tomacorriente eléctrico y que el tomacorriente esté encendido.
- Verifique que el cable no esté dañado. Verifique el fusible en el enchufe. Verifique que el fusible de la casa esté en orden. Si los fusibles se queman

después de ser reemplazados, no use el Sillón TheraLift Royal, desenchúfelo y contacte a info@theramart.com - Servicio al Cliente.

- El uso continuo del mecanismo del Sillón TheraLift Royal durante un período corto sobrecalentará el motor. Esto activará el interruptor de seguridad, y el Sillón TheraLift Royal no funcionará. Espere de 10 a 15 minutos, y el interruptor se reiniciará. El Sillón TheraLift Royal ahora funcionará nuevamente. Si no funciona, contacte a info@theramart.com - Servicio al Cliente.

Ruidos

- Todos los motores zumban y vibran ligeramente; esto es normal. Hay muchas partes móviles, y es posible que escuche ruidos al operar el Sillón TheraLift Royal. Sin embargo, si el ruido es excesivo, contacte a info@theramart.com - Servicio al Cliente.

El motor zumba pero no eleva

- Contacte a info@theramart.com - Servicio al Cliente, ya que podría haber una falla mecánica.

El motor sigue funcionando y no se apaga

- Apague la alimentación y contacte a info@theramart.com - Servicio al Cliente.

Olores a caliente o humo

- Desconecte el Sillón TheraLift Royal desenchufándolo de la red eléctrica, tome precauciones de seguridad contra incendios y contacte a info@theramart.com - Servicio al Cliente.

¡Advertencia! Si no está seguro acerca de su Sillón TheraLift Royal y la forma en que funciona, desenchúfelo y contacte a info@theramart.com - Servicio al Cliente.

LISTA DE VERIFICACIÓN DEL INGENIERO

¡Advertencia! Siempre desconecte el Sillón TheraLift Royal de la red eléctrica antes de desmontarlo para evitar el riesgo de electrocución.

¡Advertencia! Los resortes pueden causar lesiones. Tenga en cuenta que las partes expuestas del mecanismo pueden moverse rápidamente y atrapar dedos o extremidades.

- Inspeccione todos los cables y conexiones en la unidad de transformador/red eléctrica y el control remoto.
- Verifique que el mecanismo funcione correctamente y esté nivelado al elevar/bajar.
- Asegúrese de que el Sillón TheraLift Royal esté en terreno nivelado y que las patas estén ajustadas correctamente.

- Verifique que el reposapiés no toque la alfombra o la moqueta al retraerse.
- Verifique que no haya signos de derrames en el Sillón TheraLift Royal – si se sospecha contaminación, inspeccione el sistema eléctrico debajo del asiento.
- Verifique si el cojín del asiento está desgastado en un lado – esto indica una posición incorrecta de la persona al elevar/bajar.
- Verifique que el motor esté silencioso.
- Verifique que los rieles estén lubricados y funcionando correctamente.
- Si hay rigidez en el mecanismo al operar, esto podría indicar rodamientos dañados.
- Asegúrese de que no se haya dejado nada en los lados de los reposabrazos que pueda causar que el Sillón TheraLift Royal se atasque.
- Verifique que no haya obstrucciones debajo del Sillón TheraLift Royal. Verifique el funcionamiento del sistema de sensores de peligro (si está instalado).
- Si el respaldo está marcado, esto indica que el Sillón TheraLift Royal ha estado en contacto con una pared u obstrucción.
- Si el Sillón TheraLift Royal está equipado con la opción de calefacción y masaje, verifique la seguridad del sistema eléctrico antes de verificar su correcto funcionamiento. Verifique si hay daños en los cables y signos de sobrecalentamiento y reemplace las piezas según sea necesario.
- Verifique que todas las funciones del control remoto funcionen correctamente, incluyendo la batería de respaldo. Reemplace las baterías de respaldo con las que cumplan con la especificación.
- Antes de firmar la verificación de mantenimiento, corrija todas las deficiencias, reemplazando cubiertas y piezas según sea necesario.

ELIMINACIÓN Y RECICLAJE

Cuando deseche su Sillón TheraLift Royal, contacte a su agencia local de eliminación de residuos para obtener asesoramiento. El Sillón TheraLift Royal debe eliminarse de acuerdo con las regulaciones legales locales y nacionales.

ESPECIFICACIÓN TÉCNICA

Los límites de peso de la gama se muestran a continuación. No exceda estos límites ni por el peso de la persona ni por tener mascotas, niños u otros elementos en su regazo al operar el Sillón TheraLift Royal.

Para la batería de respaldo, use dos baterías de alta calidad como Duracell Plus 9V Alcalina MN 1604 o equivalente.

Límite de peso kg	Límite de peso Libra	Límite del apoyapies kg
150 kg	19 st 6 lbs	25 kg

5. INFORMACIÓN DE GARANTÍA

Garantía de 12 meses

TheraMart garantiza sus productos contra defectos en materiales y mano de obra bajo uso normal durante un período de un año desde la fecha de compra por el comprador minorista original (el 'Período de Garantía'). Si surge un defecto y se recibe una reclamación válida dentro del Período de Garantía, a su discreción, la Compañía puede:

- Reparar el defecto sin cargo, utilizando piezas nuevas o de reemplazo, funcionalmente equivalentes al producto original; o
- Reemplazar la pieza defectuosa con una pieza nueva o una pieza que sea igual o funcionalmente equivalente a la pieza original.
- Reemplazar el producto con un producto nuevo que sea igual o al menos funcionalmente equivalente al producto original; o
- Reembolsar el precio de compra del producto.

Un producto o pieza de reemplazo asume el tiempo restante del Período de Garantía del producto original o la nueva reclamación no supera los 30 días desde la fecha del reemplazo o reparación anterior, lo que proporcione una cobertura más larga. Cuando se intercambia un producto o pieza, cualquier elemento de reemplazo pasa a ser propiedad del consumidor, y el elemento reemplazado pasa a ser propiedad de la Compañía. Cuando se otorga un reembolso, el producto por el cual se proporciona el reembolso debe devolverse a la compañía y pasa a ser propiedad de la compañía.

Exclusiones y Limitaciones

La Garantía no se aplica a lo siguiente:

- Daños causados por accidente, abuso, mal uso, inundación, incendio, terremoto u otra causa externa.
- Daños causados por operar el producto fuera del uso permitido o normal del producto.
- Daños causados a productos que no fueron operados, mantenidos o reparados de acuerdo con el Manual del Propietario.

- A un producto o pieza que ha sido modificado o reparado de manera diferente a lo establecido en el Manual del Propietario o con la autorización expresa por escrito de la Compañía; o
- Al desgaste normal, mantenimiento normal, servicio o ajustes periódicos necesarios por el uso normal.

Además de lo anterior, la Compañía no será responsable por ningún defecto que surja de daños intencionales, negligencia o mal uso.

La Garantía solo se aplica al comprador original y no es transferible.

Excepto en caso de muerte o lesiones personales causadas por la negligencia de la Compañía, la Compañía no será responsable por ninguna representación (a menos que sea fraudulenta), o cualquier garantía implícita, condición u otro término, o cualquier deber en el derecho común o bajo los términos de las Garantías, por cualquier pérdida o daño indirecto, especial o consecuente (ya sea por pérdida de beneficios o de otro tipo), costos, gastos u otras reclamaciones por compensación de cualquier tipo (ya sea causadas por la negligencia de la Compañía o sus empleados o de otro modo) que surjan de o en conexión con el suministro de los productos o su uso o reventa, y la responsabilidad total de la Compañía bajo o en conexión con los productos y las Garantías, no excederá el precio pagado por los productos.

Cualquier descripción, especificación, muestra, modelo, boletín o material similar utilizado en conexión con la venta de productos por la Compañía es solo para información y no debe interpretarse como garantías.

Los derechos legales del consumidor no se ven afectados por la Garantía.

PORTUGUÊS

Bem-vindo

Parabéns pela compra da sua nova Poltrona TheraLift Royal. Combinamos tecnologia de ponta com um design atraente para criar a poltrona mais confortável disponível. Desde que sua Poltrona TheraLift Royal seja mantida e operada de acordo com este manual, ela deve durar muitos anos e proporcionar conforto ao sentar-se ou levantar-se. O posicionamento correto de uma Poltrona TheraLift Royal reclinável é importante. As partes móveis não devem ser obstruídas por paredes ou outros objetos. A distância ideal das paredes ou móveis está descrita neste manual; no entanto, se precisar de assistência, entre em contato com nosso Departamento de Atendimento ao Cliente pelo e-mail info@theramart.com.

Por favor, leia este manual completamente antes de usar sua Poltrona TheraLift Royal. Se tiver dúvidas sobre avisos ou instruções, ou se não entender os controles, entre em contato com nosso Departamento de Atendimento ao Cliente pelos detalhes de contato acima para uma explicação completa. Se suspeitar que sua Poltrona TheraLift Royal está danificada, não a utilize e entre em contato conosco para orientação.

Recomendamos que guarde este manual em um local seguro. Ele contém informações essenciais sobre o funcionamento da sua Poltrona TheraLift Royal.

1. INSTRUÇÕES DE MONTAGEM – MOTOR ÚNICO

- a) Remova toda a embalagem da unidade base da Poltrona TheraLift Royal e do encosto. Desembale cuidadosamente todos os outros itens e certifique-se de que todas as peças estão presentes.
- b) Deslize o encosto na base usando as guias nas laterais do encosto. Quando os pinos salientes da unidade base estiverem nas guias em ambos os lados do encosto, pressione o encosto para baixo para que ‘encaixe’ no lugar.

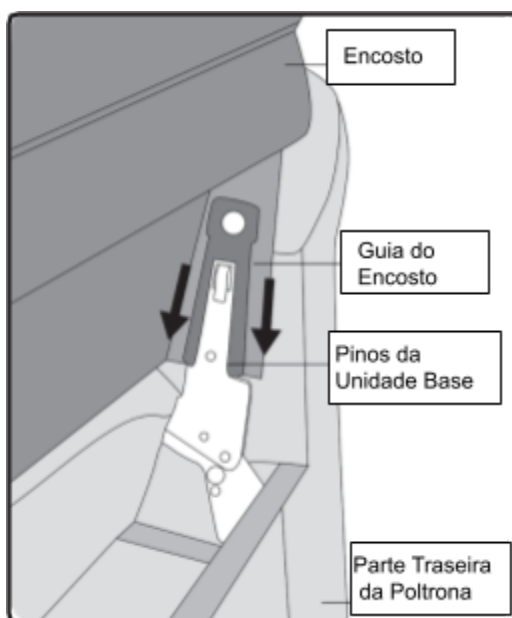
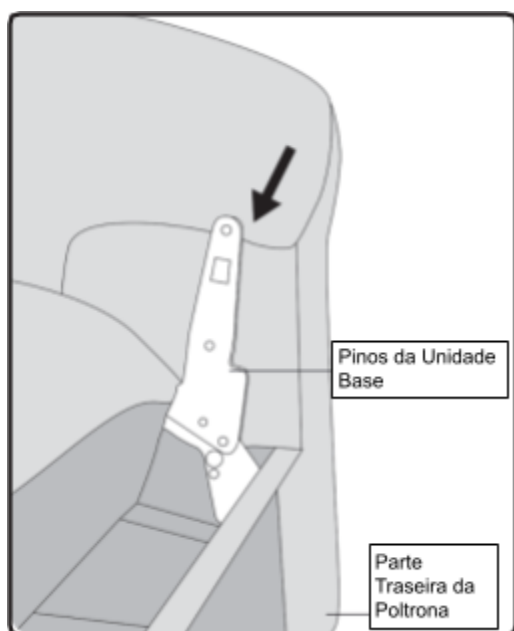

- c) Verifique se o controle está conectado ao motor. Se não estiver, conecte conforme o diagrama abaixo.

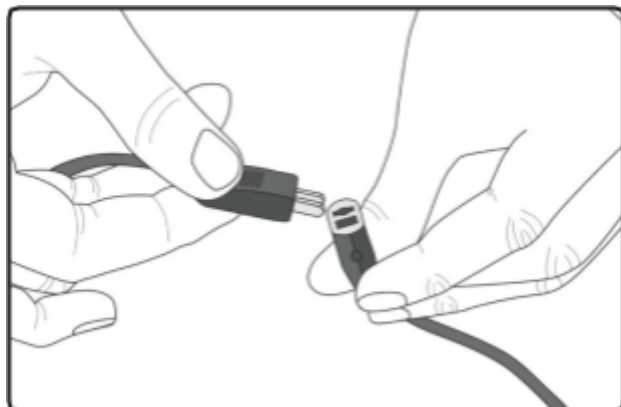

Funções dos cabos

1. Preto pequeno: Alimentação
2. Vermelho: Aquecimento
3. Branco: Massagem
4. Preto grande: Controle de Aquecimento e Massagem

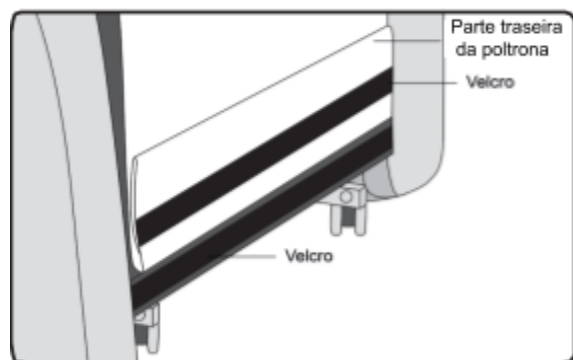
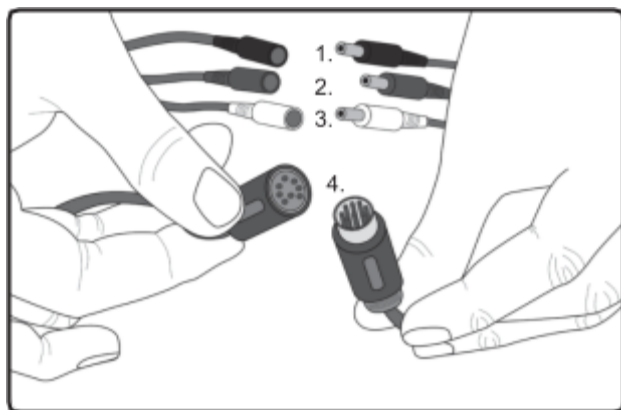

d) Sele a tela da parte inferior do encosto até a base da Poltrona TheraLift Royal usando as tiras de velcro.

e) Mova a Poltrona TheraLift Royal para a posição desejada dentro da sala (consulte a seção sobre 'Posicionamento da sua Poltrona TheraLift Royal'), então levante os pés, relaxe e aproveite!

2. CONTROLE REMOTO – CONTROLE DE MOTOR ÚNICO

Antes de usar os controles, leia estas informações importantes.

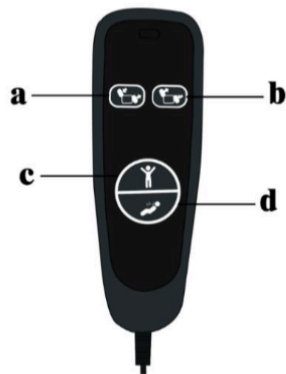

Pressione o botão **a** para que a Poltrona TheraLift Royal se eleve. Ela subirá e parará automaticamente.

Pressione o botão **b** para iniciar o movimento de descida da Poltrona TheraLift Royal.

Quando ela atingir a posição de assento, passará automaticamente para a posição de reclinção. Se você continuar pressionando o botão, o encosto continuará reclinando e o apoio para os pés será elevado. A poltrona irá parar automaticamente ao final do movimento.

Para interromper o movimento da poltrona a qualquer momento, basta soltar o botão que está sendo pressionado.

Pressione o botão **c** para ativar o Modo de Massagem a Ar 1.

Pressione o botão **d** para ativar o Modo de Massagem a Ar 2.

O temporizador da massagem é de 15 minutos. A função será desligada automaticamente ao final desse tempo.

Durante o ajuste de inclinação ou elevação da poltrona enquanto a massagem estiver ativa, o funcionamento do airbag será temporariamente interrompido. Assim que a movimentação for concluída, o airbag voltará a funcionar normalmente.

Atenção: Nunca pressione vários botões ao mesmo tempo, pois isso pode danificar a poltrona.

Importante: O controle da sua Poltrona TheraLift Royal possui um cabo com conexão de liberação rápida, localizado no bolso lateral da poltrona. Esse cabo permite a

remoção do controle em caso de defeito ou para evitar uso não autorizado. Tenha cuidado ao reconectar o controle, certificando-se de que a tampa de travamento esteja no lugar e o cabo conectado com segurança.

Observação: A exposição ao calor pode comprometer a borracha do controle. Mantenha-o em local fresco e seco.

POSICIONAMENTO DA SUA POLTRONA THERALIFT ROYAL

Se desejar mover a Poltrona TheraLift Royal para realizar a limpeza ou reposicioná-la para maior conforto, siga as instruções abaixo. Lembre-se de manter um telefone por perto, para que possa pedir ajuda em caso de emergência.

- Certifique-se de que há espaço suficiente atrás do encosto de cabeça para que a poltrona possa reclinar completamente. Caso o encosto encoste em objetos como paredes ou móveis, o mecanismo poderá ser danificado.
- Tenha atenção com o posicionamento do cabo de alimentação para evitar riscos de tropeço. Se o cabo estiver em uma área de passagem, recomenda-se o uso de um protetor de cabo.
- Ajuste os pés da Poltrona TheraLift Royal para garantir que ela esteja nivelada. Se estiver sobre carpete grosso, verifique se o apoio para os pés não está enroscando no tecido. Caso isso aconteça, eleve a poltrona utilizando os ajustadores de altura nos pés.
- Antes de usar a Poltrona TheraLift Royal, verifique se o cabo de alimentação não está danificado e se está posicionado de forma segura, sem oferecer risco de tropeço.
- Garanta também que todos os cabos estejam livres do mecanismo e que a poltrona não esteja posicionada sobre nenhum cabo antes do uso.

SENTAR-SE

Antes de utilizar os controles, certifique-se de que crianças e animais de estimação estejam afastados e que nada esteja obstruindo o funcionamento da poltrona.

- Fique próximo à Poltrona TheraLift Royal. Pressione o botão SUBIR/ELEVAR no controle remoto até que ela atinja uma altura confortável para você.

- Posicione-se no centro da poltrona. Certifique-se de estar bem equilibrado e, com cuidado, leve as mãos para trás até encontrar os dois apoios de braço. Em seguida, abaixe-se suavemente até se sentar.
- Quando estiver sentado com segurança, pressione o botão DESCER/BAIXAR para que a poltrona retorne à posição de assento. Quando ela parar de se mover, solte o botão.
- Aviso: Certifique-se sempre de que as rodinhas (se instaladas) estejam corretamente travadas antes de entrar ou sair da poltrona.
- Aviso: Quando a poltrona estiver na posição elevada, nunca se sente com força. Abaixar-se suavemente sobre o assento. Um impacto forte pode danificar o mecanismo.

POSIÇÃO DE ASSENTO SEGURA

A Poltrona TheraLift Royal é um dispositivo de elevação, e é fundamental que você esteja corretamente posicionado(a) ao utilizá-la para subir ou descer. Caso a postura adequada não seja mantida, existe o risco de lesões ou danos ao equipamento. A posição central do corpo deve ser mantida tanto no modo de elevação quanto na posição de assento.

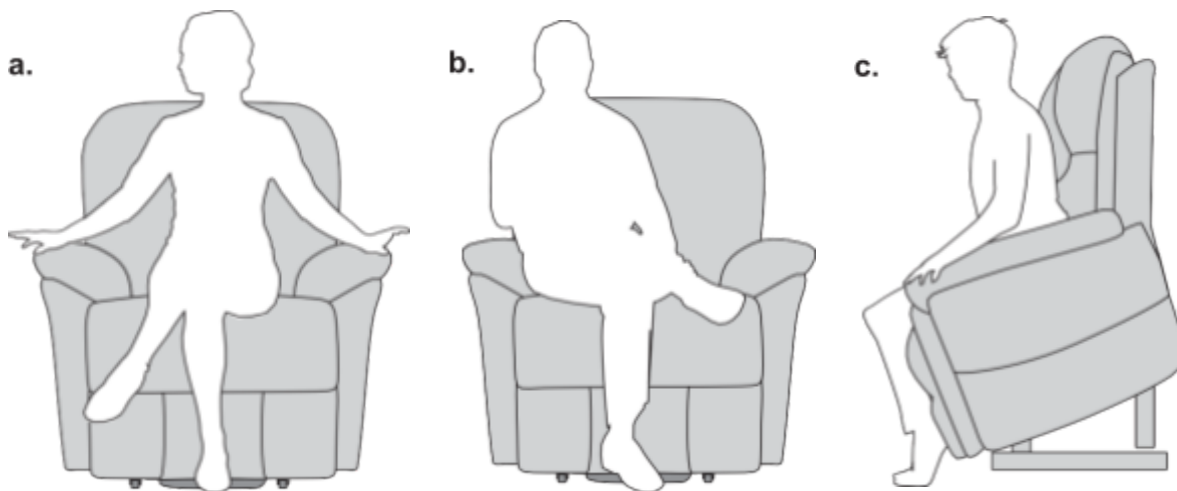

- **Posição correta:** Sente-se no centro da Poltrona TheraLift Royal, com os braços apoiados nos apoios laterais.
- **Posição incorreta:** Sentar-se fora do centro pode gerar tensão excessiva no mecanismo e deixar o corpo instável, aumentando o risco de acidentes.
- **Como usar a Poltrona TheraLift Royal para levantar-se:**
 Pressione o botão **SUBIR/ELEVAR** para que a Poltrona TheraLift Royal comece a subir.
 Mantenha-se sempre na posição central durante esse processo.

- Quando alcançar uma altura que facilite levantar-se com segurança, solte o botão.
- Para retornar à posição convencional, pressione o botão **DESCER/BAIXAR** e aguarde até que a poltrona esteja totalmente abaixada.
- Guarde o controle remoto no bolso lateral fornecido.
- Se a Poltrona TheraLift Royal não estiver em uso, ela **não deve ser deixada nas posições ELEVADA ou RECLINADA**. Quando estiver na posição de assento, ela pode ser utilizada normalmente como uma poltrona convencional.
- **Aviso:** Antes de operar os controles, certifique-se de que **crianças e animais de estimação estejam afastados** e que **nenhum objeto esteja obstruindo a poltrona**.
Nunca tente sair da poltrona com o apoio para os pés elevado, pois o mecanismo pode ser danificado ao suportar peso de forma incorreta.

ÁREAS DE PERIGO

Aviso: Quando a Poltrona TheraLift Royal e o apoio para os pés estiverem elevados, mantenha as áreas indicadas **livres de animais de estimação, crianças, bolsas ou qualquer outro tipo de obstrução**. Certifique-se de que **cabos ou tubos não fiquem presos em nenhuma parte do mecanismo móvel**.

Ao posicionar **dispositivos médicos de suporte**, garanta que eles não possam ser danificados pelo movimento da poltrona ou deslocados de forma que causem danos aos seus cabos ou conexões.

3. CUIDADO E MANUTENÇÃO DO ESTOFADO

Cuidados com estofado de couro e couro sintético

- Evite expor o couro ou couro sintético à luz solar direta por períodos prolongados.
- Para manter o estofado livre de poeira e sujeira, limpe-o regularmente. Remova a poeira com frequência e, ocasionalmente, utilize um pano macio e levemente umedecido. Deixe o estofado secar completamente antes de usá-lo novamente.
- Nunca utilize panos coloridos para limpar couro ou couro sintético, pois a tinta do pano pode transferir para o material.
- Não utilize produtos de limpeza agressivos, principalmente os que contenham álcool.

Manchas e derramamentos

- Absorva imediatamente o excesso de líquido com um pano limpo e absorvente ou uma esponja.
Se necessário, utilize água morna e limpa para limpar suavemente a área afetada.
Seque com um pano limpo e deixe secar naturalmente.
Não utilize secador de cabelo ou outras fontes de calor para secar o estofado.

Manchas e sujeiras persistentes

Para a maioria dos móveis de couro ou couro sintético, utilize uma solução suave composta por sabão líquido neutro (como Neutrogena® ou Ivory®) diluído em água morna, aplicada com um pano macio.

Sempre teste a solução em uma pequena área escondida antes de aplicar no restante do estofado. Limpe suavemente, sem exercer pressão excessiva.

- Após a limpeza, enxágue com um pano úmido e deixe secar naturalmente.
No caso de couro natural, absorva o excesso de umidade imediatamente com um pano limpo e seco. Manchas leves tendem a desaparecer com o tempo.

Não utilizar: Sabões de sela, óleos, limpadores abrasivos, sabões comuns, polidores de móveis, vernizes, amoníaco ou produtos à base de amônia **não devem ser usados** em couro ou couro sintético.

O couro já foi preservado de forma permanente durante o processo de curtimento e não requer nenhum tipo de manutenção além da limpeza simples recomendada.

Observação:

Esteja ciente de que alguns produtos químicos domésticos e itens de cuidados pessoais podem ter efeitos adversos sobre o couro. Isso inclui os produtos mencionados acima, além de sprays para cabelo, cremes para a pele, aromatizantes de ambiente e até alguns medicamentos de uso tópico.

Limpeza de estofado de tecido

- Em todos os casos, remova imediatamente o excesso de líquido derramado utilizando um pano branco limpo e absorvente ou papel toalha. Pressione levemente a área afetada para absorver o máximo possível do líquido, deixando o tecido o mais seco possível.
- Se o tecido apresentar manchas, utilize um pano úmido com um agente de limpeza desinfetante diluído. Sempre teste o produto de limpeza em uma

pequena área escondida antes da aplicação geral, para garantir que não cause descoloração no tecido.

Aviso: Sempre desconecte a Poltrona TheraLift Royal da tomada antes de realizar qualquer tipo de limpeza.

Não reconecte o equipamento até que todas as partes estejam **completamente secas**.

Nunca permita que entre água nos componentes elétricos da poltrona.

Manutenção:

A Poltrona TheraLift Royal foi projetada para exigir manutenção mínima. No entanto, recomendamos que ela passe por uma verificação a cada 12 meses.

Para agendar uma revisão, entre em contato com o Atendimento ao Cliente pelo e-mail **info@theramart.com**.

Importante: Em nenhuma hipótese a manutenção ou reparo deve ser realizado por pessoas não qualificadas.

4. GUIA GERAL DE SOLUÇÃO DE PROBLEMAS

A Poltrona TheraLift Royal não sobe

Verifique se a Poltrona TheraLift Royal está corretamente conectada a uma tomada elétrica e se a tomada está ligada.

Verifique se o cabo de alimentação está em boas condições e sem danos.

Inspecione o fusível no plugue e certifique-se de que o disjuntor da residência esteja funcionando normalmente.

Se os fusíveis voltarem a queimar após a substituição, **não utilize a poltrona**.

Desconecte-a da tomada e entre em contato com o **Atendimento ao Cliente: info@theramart.com**.

O uso contínuo do mecanismo por um curto período pode causar **superaquecimento do motor**, acionando o **interruptor de segurança**, o que impedirá temporariamente o funcionamento da poltrona.

Aguarde de 10 a 15 minutos para que o sistema esfrie e o interruptor seja reiniciado automaticamente.

Após esse tempo, a poltrona deverá voltar a funcionar normalmente.

Se o problema persistir, entre em contato com **info@theramart.com** –

Atendimento ao Cliente.

Ruídos durante o uso

É normal que os motores emitam um leve zumbido e vibrações durante a operação. A Poltrona TheraLift Royal possui várias partes móveis, e alguns ruídos podem ser

ouvidos durante o funcionamento.

No entanto, se o ruído parecer **excessivo ou anormal**, entre em contato com o **Atendimento ao Cliente**.

O motor zumbe, mas a poltrona não sobe

Pode indicar uma falha mecânica.

Entre em contato com **info@theramart.com – Atendimento ao Cliente**.

O motor continua funcionando e não desliga

Desligue imediatamente a alimentação elétrica e entre em contato com

info@theramart.com – Atendimento ao Cliente.

Cheiro de queimado ou presença de fumaça

Desconecte imediatamente a poltrona da tomada, adote as devidas precauções de segurança contra incêndio e entre em contato com o **Atendimento ao Cliente**.

Importante:

Se você tiver **qualquer dúvida sobre o funcionamento da sua Poltrona TheraLift Royal** ou não se sentir seguro ao utilizá-la, **desconecte o equipamento da tomada e entre em contato com info@theramart.com – Atendimento ao Cliente**.

LISTA DE VERIFICAÇÃO

Aviso: Sempre desconecte a Poltrona TheraLift Royal da rede elétrica antes de desmontá-la, para evitar risco de choque elétrico.

Aviso: As molas podem causar lesões. Esteja atento, pois partes expostas do mecanismo podem se mover rapidamente e prender dedos ou membros.

- Inspecione todos os fios e conexões da unidade de transformador/rede elétrica e do controle remoto.
- Verifique se o mecanismo está funcionando corretamente e se sobe e desce de forma nivelada.
- Certifique-se de que a Poltrona TheraLift Royal está posicionada sobre uma superfície nivelada e que os pés estão devidamente ajustados.

- Verifique se o apoio para os pés não entra em contato com o carpete ou tapete ao ser retraído.
- Observe se há sinais de líquidos derramados na poltrona. Em caso de suspeita de contaminação, inspecione o sistema elétrico localizado sob o assento.
- Verifique se o assento apresenta desgaste desigual (em apenas um lado), o que pode indicar que o usuário está se posicionando incorretamente ao subir ou descer.
- Avalie se o motor está funcionando de maneira silenciosa.
- Verifique se os trilhos estão devidamente lubrificados e operando corretamente.
- Qualquer rigidez no mecanismo durante a operação pode indicar rolamentos danificados.
- Certifique-se de que não há objetos presos nas laterais dos apoios de braço que possam impedir o funcionamento da poltrona.
- Verifique se não há obstruções sob a Poltrona TheraLift Royal. Se houver sistema de sensores de segurança instalado, teste seu funcionamento.
- Marcas no encosto podem indicar contato frequente com paredes ou obstruções.
- Caso a poltrona esteja equipada com função de aquecimento e massagem, inspecione primeiro a segurança do sistema elétrico. Verifique cabos danificados, sinais de superaquecimento e substitua componentes, se necessário.
- Teste todas as funções do controle remoto, incluindo a bateria de reserva. Substitua as baterias por modelos que estejam em conformidade com as especificações técnicas.
- Antes de assinar a verificação de manutenção, corrija todas as irregularidades, substituindo capas e peças conforme necessário.

DESCARTE E RECICLAGEM

Ao descartar sua Poltrona TheraLift Royal, entre em contato com a agência local de gerenciamento de resíduos para obter orientações específicas.

A poltrona deve ser descartada em conformidade com as regulamentações ambientais vigentes, tanto em âmbito local quanto nacional.

ESPECIFICAÇÕES TÉCNICAS

Os limites de peso da linha TheraLift Royal estão indicados abaixo.

Não exceda esses limites, seja pelo peso do usuário ou pela presença de animais de estimação, crianças ou outros objetos no colo durante o uso da poltrona.

Para a bateria de reserva, utilize **duas baterias alcalinas de alta qualidade**, como Duracell Plus 9V Alcalina MN1604 ou equivalente.

Limite de peso kg	Limite de peso Libra	Limite do apoio para os pés kg
150 kg	19 st 6 lbs	25 kg

5. INFORMAÇÕES DE GARANTIA

A TheraMart garante seus produtos contra defeitos de materiais e de fabricação, sob uso normal, pelo período de **12 meses** a partir da data de compra pelo consumidor final original (o “**Período de Garantia**”).

Se um defeito for identificado e uma reclamação válida for recebida dentro do Período de Garantia, a Empresa, a seu critério, poderá:

- Reparar o produto sem custo, utilizando peças novas ou recondicionadas, funcionalmente equivalentes às originais;
- Substituir a peça defeituosa por uma nova ou por uma peça funcionalmente equivalente à original;
- Substituir o produto por um novo, igual ou funcionalmente equivalente ao original; ou

- Reembolsar o valor pago pelo produto.

Uma peça ou produto substituído assume o tempo restante do Período de Garantia original ou 30 dias a partir da data de substituição/reparo anterior, prevalecendo o prazo mais longo.

Quando um item é substituído, o novo produto ou peça passa a ser de propriedade do consumidor, e o item substituído passa a ser de propriedade da Empresa.

No caso de reembolso, o produto deve ser devolvido à Empresa e se torna propriedade da mesma.

Exclusões e Limitações

A garantia **não se aplica** aos seguintes casos:

- Danos causados por acidente, abuso, mau uso, inundação, incêndio, terremoto ou outras causas externas.
- Danos decorrentes do uso do produto fora das condições recomendadas ou em desacordo com as instruções de uso.
- Produtos que não foram operados, mantidos ou reparados conforme as instruções do Manual do Proprietário.
- Produtos ou peças que tenham sido modificados ou reparados de maneira não autorizada ou sem a autorização expressa por escrito da Empresa.
- Desgaste natural pelo uso, manutenção de rotina, serviços ou ajustes periódicos exigidos pelo uso regular.
- Danos resultantes de negligência, uso indevido ou intencional.

A garantia é válida **apenas para o comprador original** e **não é transferível**.

Exceto nos casos de morte ou lesão corporal causados por negligência comprovada da Empresa, esta não será responsável por:

- Representações ou garantias implícitas (exceto em caso de fraude);

- Perdas ou danos indiretos, especiais ou consequenciais (incluindo lucros cessantes);
- Custos, despesas ou outras reivindicações por compensação de qualquer tipo decorrentes do uso, revenda ou fornecimento dos produtos.

A responsabilidade total da Empresa, em qualquer circunstância, **não excederá o valor pago pelo produto.**

Qualquer descrição, especificação, amostra, modelo, folheto ou material semelhante utilizado durante a venda dos produtos tem caráter meramente informativo e **não constitui garantia contratual.**

Importante: Os direitos legais do consumidor previstos na legislação vigente não são afetados por esta garantia.

TheraMart

TheraMart es una marca de
Grupo Thera INC.

Oceania Business Plaza,
43th Floor, Punta Colón St.,
Panamá City, Panamá.

Brasil: Importado e distribuído por:
TheraMart Brasil Ltda.

CNPJ: 45. 784.439/0001-90

Endereço: Rua Brusque, 1078, Térreo Box 02,
Centro, CEP: 88.302-001, Itajaí-SC
SAC: parceiro@theramart.com

Responsável Técnico:
Priscila de Gouveia Zamboni Lins CRF-SC 20958

Informações de contato no Brasil:
parceiro@theramart.com

Información de contacto en el resto de LATAM:
info@theramart.com